

### Visión de Conjunto

El ZC tiene dos posiciones de rodillos en voladizo que alimentan un suministro continuo de material en la prensa, mientras que el festón de almacenamiento integrado elimina la necesidad de parar para cambiar los rodillos. Las características comunes, tales como la construcción robusta placa maciza de acero, componentes estándar de la industria, y un diseño fácil de usar hacen de esta unidad una solución rentable para aumentar el rendimiento de la producción.

### Características Estándar

- Automático de velocidad cero empalme a tope a la velocidad de la línea de proceso
- Diagonal empalme a tope sin que se solapen
  - Ambas bandas se cortan simultáneamente proporciona una junta de empalme uniforme
  - El borde principal del nuevo rollo está "a tope" al borde de salida del rollo que expira
- El operador amable, preparación del empalme de un solo método
- Construcción resistente
- Tacones de arrastre automático de rollo
- Aplicación de cinta adhesiva de doble cara
- Capacidad de desenrollado bi-direccional
- Controles PLC con pantalla táctil



# ZC Serie

Voladizo Empalmador Butt  
Desembobinado

## Opciones

- En registrar sistema de empalme para bandas pre-impresos
- Rodillos acanalados en espiral
- Reductor de curvatura automática
- Integrado de carga rodillo sufridera
- Carro de carga del rollo
- Adaptadores básicos para tamaños de centros alternativos
- Diagnóstico remoto listo

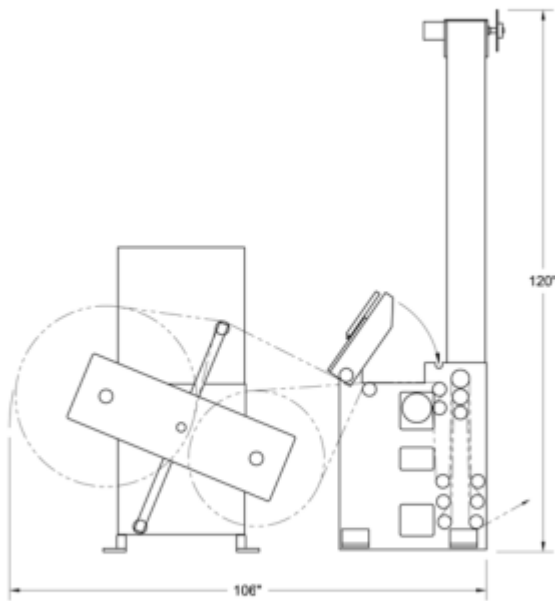

MODEL ZC1640-05

DIMENSIONS SUBJECT TO CHANGE WITHOUT NOTICE

## Presupuesto

**Ancho Web** • Hasta 22 pulgada (558mm)  
**Diámetro del Rollo** • Hasta 60 pulgada (1524mm)  
**Peso del Rollo** • Hasta 1000 lbs (453 kg)  
**Empalme Velocidad** • Hasta 1000 PPM (304 MPM)  
**Tamaño de Base** • 3 pulgada (76mm)

### Materiales

Papel  
etiqueta de la  
Película  
Etiqueta  
Especialidad Materiales

