

visión de conjunto

El MT está diseñado para montarse sobre una prensa y elimina las paradas de prensa para la eliminación de residuos de matriz. En combinación con una empalmadora a tope KTI y una rebobinadora de torreta, la MT es el paso final para una prensa de etiquetas sin interrupciones.

Características Estándar

- Transferencia automática a un nuevo núcleo en el diámetro de rollo programado
- Transferencia automática de velocidad coincidente a la velocidad de la línea de proceso
- Configuración para dos Ejes
- Rodillos locos con recubrimiento de plasma antiadherente
- Tensión de devanado cónico o lineal
- Reduce la pérdida de aire climatizado típico de los sistemas de vacío
- Controles PLC con pantalla táctil
- Diagnóstico de remate listo



MT Serie

Rebobinador de torreta Matrix

OPCIONES

Poner-en rodillo para formas-de etiquetas no uniformes

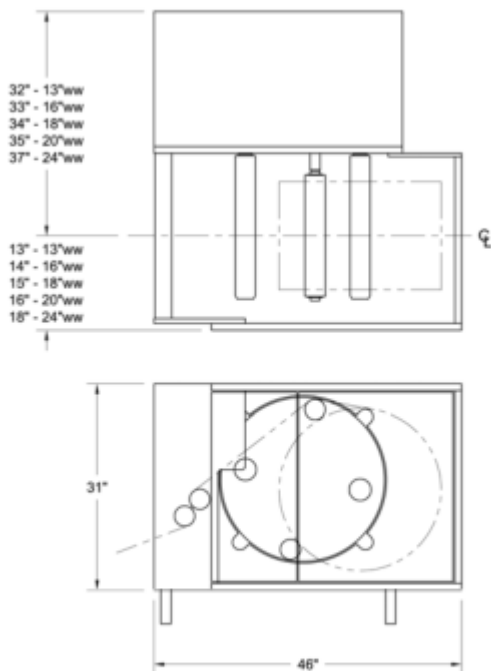

MT MATRIX TURRET REWINDER

DIMENSIONS SUBJECT TO CHANGE WITHOUT NOTICE

Presupuesto

Ancho Web ● Hasta 24 pulgadas (609mm)
Diámetro del Rollo ● Hasta 24 pulgadas (609mm)
Peso del Rollo ● Hasta 50 lbs (22 kg)
Transferencia ● Hasta 750FPM (228 MPM)
Tamaño de Base ● 3 Pulgadas (76mm)

Materiales

Matriz de desecho de material de etiquetas sensibles a la presión



Santa Cruz Acayucan #165 Int 001 Col. Santa Apolonia, Alc. Azcapotzalco. C.P. 02790
CDMX, Tel: 55 5352 0191, 55 5352 1301, Email: ventas@ttemsa.com Página web
www.ttemsa.com